



Anbauanleitung Fitting Instruction Notice de montage

Artikel-Nr. / Part-No. / N°article : 127RD25T

Produkt : RiseUp Klemmbockerhöhung

Product : RiseUp clamping displacement

Produit : RiseUp rehaussement pontets

Fahrzeughersteller / Vehicle Manufacturer / Application : Triumph

Modell / Model / Modèle : Speed Triple 2008→

Wichtig: Wenn Sie kein ausgebildeter Mechaniker sind, wenden Sie sich bitte an eine Fachwerkstatt. Die Montage und Anzugsdrehmomente entsprechen den Vorgaben des Fahrzeugherstellers. Achten Sie auf die Ausrichtung der Klemmbocke, wie abgebildet.

Important: If you are not a trained motorcycle mechanic stop now. Ask a local motorcycle shop to do the work for you.

Follow the vehicle manufacturer's instructions for mounting and tightening torques. Align the clamps as shown.

Important: Adressez-vous à un atelier spécialisé si vous n'êtes pas mécanicien.

Le montage et les couples de serrages correspondent à ceux prescrits par le fabricant. Faites attention à l'orientation des pontets, voir schéma ci-dessous.

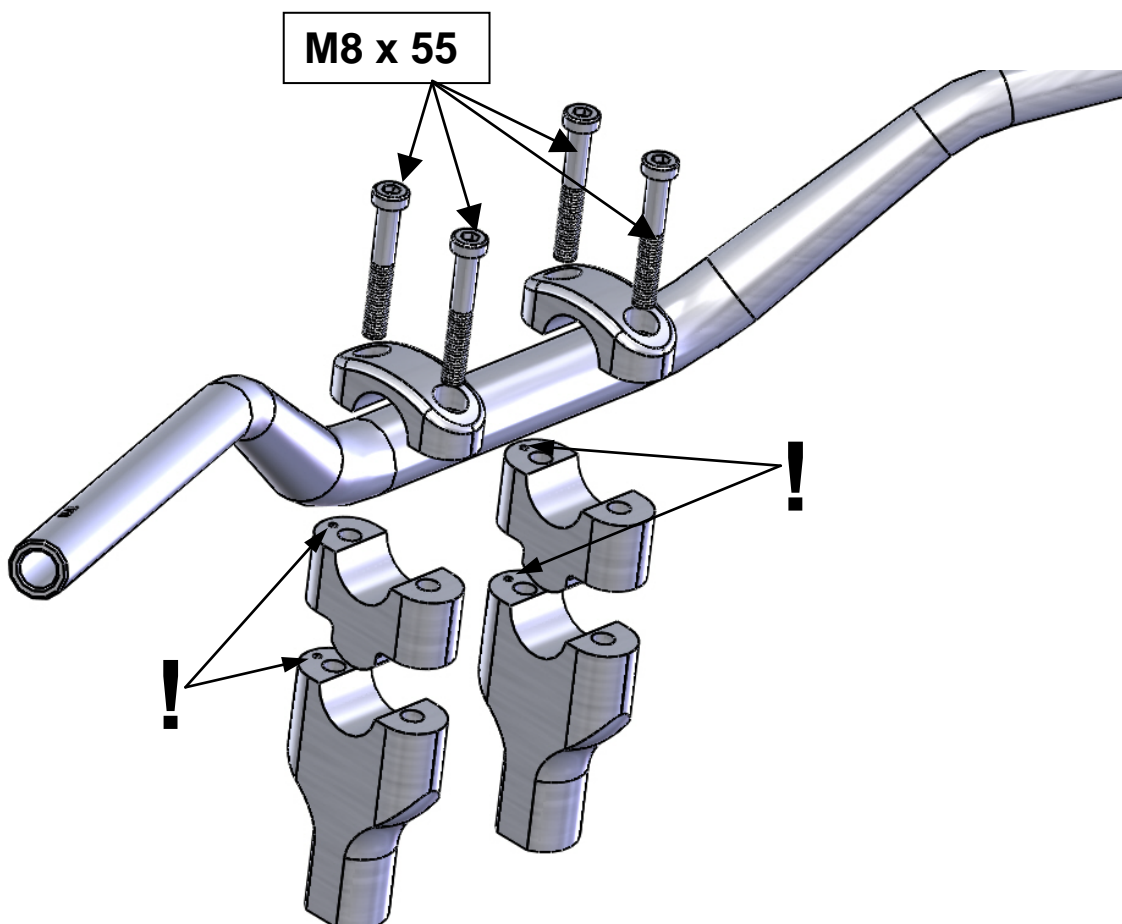



LSL-Motorradtechnik GmbH · Heinrich-Malina-Str. 107 · 47809 Krefeld

An die zuständige Prüfstelle

LSL-Motorradtechnik GmbH
Heinrich-Malina-Straße 107
D-47809 Krefeld (Oppum)
Telefon 0 21 51 / 55 59 0
Telefax 0 21 51 / 54 84 16

e-mail: info@lsl.eu
http://www.lsl.eu

USt-IDNr. (VAT) DE 120148272
Steuer-Nr. 117/5823/0051

Herstellerbestätigung Klemmböcke, Ausführung „R25T“

Sehr geehrte Damen und Herren,

mit diesem Schreiben bestätigen wir Ihnen, dass die von uns gelieferten Rise Up Klemmböcke, mit der Kennzeichnung R25T für Triumph-Motorräder, Modell Speed Triple, Typ 515NJ und 515NV, ab Modelljahr 2008 vorgesehen sind. Der Versatz beträgt 25 mm nach oben und der Durchmesser der Lenkerklemmung beträgt 28,6mm.

Gegen eine Verwendung im Straßenverkehr bestehen keine technischen Bedenken.

Eine Erweiterung des vorliegenden Teilegutachtens 64XT0053 um dieses Modelle und die Klemmbocktype erfolgt mit dem nächsten Nachtrag. Zur Eintragung in die Fahrzeugpapiere vor diesem Zeitpunkt legen Sie bitte dieses Schreiben vor.

Mit freundlichen Grüßen
LSL-Motorradtechnik GmbH

Meinhard van den Eeden
Qualitäts- und KBA-Beauftragter



Geschäftsführer: Dipl.-Ing. Joachim Schmitz-Linkweiler
Handelsregister B 3245
Amtsgericht Krefeld
Die Lieferung erfolgt unter Anerkennung unserer Geschäftsbedingungen.
Die Ware bleibt bis zur vollständigen Bezahlung unser Eigentum. Gerichtsstand ist Krefeld

Sparkasse Krefeld
Kto 47 012 794 · BLZ 320 500 00
S.W.I.F.T.-adress / BIC: SPKR DE 33
IBAN No. DE8932050000047012794