

f | ***rizoma*** _____

-

-

f | ***rizoma*** _____

User Manual Rev.: 00

ITA – Prima di iniziare

Siamo lieti di darvi il benvenuto nel mondo Rizoma, e ci complimentiamo con voi per l'ottima scelta effettuata. Vi invitiamo a seguire scrupolosamente le indicazioni riportate in questa guida, che consentono di montare e utilizzare correttamente il prodotto e sfruttare appieno tutte le funzionalità di cui dispone. Per la Vostra tutela e sicurezza, Rizoma consiglia espressamente di far eseguire il montaggio del prodotto da personale Tecnico specializzato. Installare, riparare o fare manutenzione in maniera impropria, può essere causa di incidenti. Conservare la presente guida per l'utente quale riferimento per il futuro.

ENG – Before you start

We are pleased to welcome you into the world of RIZOMA, and we congratulate you for your excellent choice. Please carefully follow the instructions in this guide, which will allow you to mount and use the product correctly and enjoy all the features it has.

For your protection and safety, RIZOMA expressly recommends that you have the installation of the product performed by skilled personnel. Improper installation, repair or maintenance, can cause accidents. Keep this user guide as a reference for the future.

FRA – Avant de commencer

Nous sommes heureux de vous accueillir dans le monde Rizoma, et nous vous félicitons de votre excellent choix. Nous vous invitons à suivre scrupuleusement les instructions de ce guide, qui vous permettrons de monter et utiliser le produit correctement et profiter de toutes les fonctionnalités dont il dispose. Pour votre protection et votre sécurité, Rizoma recommande expressément l'installation du produit par une personne techniquement spécialisée. Installer, réparer ou entretenir de façon inadaptée, peuvent causer des accidents. Conserver ce guide de référence pour l'histoire de ce produit.

DEU – Bitte beachten Sie

Vielen Dank zu Ihrer Kaufentscheidung für ein Qualitäts-Produkt aus dem Hause RIZOMA. Damit Sie das maximale Fahrvergnügen durch den Neuerwerb genießen können, bitten wir Sie den Anweisungen in diesem Handbuch zu befolgen und dieses als Referenz aufbewahren. Zu Ihrer eigenen Sicherheit empfiehlt RIZOMA ausdrücklich, die Montage des Produktes durch Fachpersonal durchführen zu lassen. Bitte beachten Sie, dass eine unsachgemäße Montage, Wartung / Pflege oder Reparaturen zu Unfällen bzw. Erlöschen der Gewährleistung zur Folge haben kann.

ESP – Antes de empezar

Nos complace darle la bienvenida al mundo Rizoma, y le felicitamos por su excelente elección.

Por favor siga cuidadosamente las instrucciones de esta guía. Hacer uso de estas, garantiza una correcta instalación, para un mayor disfrute y durabilidad del producto. Para su protección y seguridad, Rizoma recomienda expresamente, que se haga uso de personal especializado para la correcta instalación del producto. Instalación, reparación o mantenimiento de forma inadecuada, pueden causar accidentes. Conserve este manual como referencia para el futuro.

© 2016 RIZOMA

User Manual Rev.: 00

ITA – Prima di iniziare

Siamo lieti di darvi il benvenuto nel mondo Rizoma, e ci complimentiamo con voi per l'ottima scelta effettuata. Vi invitiamo a seguire scrupolosamente le indicazioni riportate in questa guida, che consentono di montare e utilizzare correttamente il prodotto e sfruttare appieno tutte le funzionalità di cui dispone. Per la Vostra tutela e sicurezza, Rizoma consiglia espressamente di far eseguire il montaggio del prodotto da personale Tecnico specializzato. Installare, riparare o fare manutenzione in maniera impropria, può essere causa di incidenti. Conservare la presente guida per l'utente quale riferimento per il futuro.

ENG – Before you start

We are pleased to welcome you into the world of RIZOMA, and we congratulate you for your excellent choice. Please carefully follow the instructions in this guide, which will allow you to mount and use the product correctly and enjoy all the features it has.

For your protection and safety, RIZOMA expressly recommends that you have the installation of the product performed by skilled personnel. Improper installation, repair or maintenance, can cause accidents. Keep this user guide as a reference for the future.

FRA – Avant de commencer

Nous sommes heureux de vous accueillir dans le monde Rizoma, et nous vous félicitons de votre excellent choix. Nous vous invitons à suivre scrupuleusement les instructions de ce guide, qui vous permettrons de monter et utiliser le produit correctement et profiter de toutes les fonctionnalités dont il dispose. Pour votre protection et votre sécurité, Rizoma recommande expressément l'installation du produit par une personne techniquement spécialisée. Installer, réparer ou entretenir de façon inadaptée, peuvent causer des accidents. Conserver ce guide de référence pour l'histoire de ce produit.

DEU – Bitte beachten Sie

Vielen Dank zu Ihrer Kaufentscheidung für ein Qualitäts-Produkt aus dem Hause RIZOMA. Damit Sie das maximale Fahrvergnügen durch den Neuerwerb genießen können, bitten wir Sie den Anweisungen in diesem Handbuch zu befolgen und dieses als Referenz aufbewahren. Zu Ihrer eigenen Sicherheit empfiehlt RIZOMA ausdrücklich, die Montage des Produktes durch Fachpersonal durchführen zu lassen. Bitte beachten Sie, dass eine unsachgemäße Montage, Wartung / Pflege oder Reparaturen zu Unfällen bzw. Erlöschen der Gewährleistung zur Folge haben kann.

ESP – Antes de empezar

Nos complace darle la bienvenida al mundo Rizoma, y le felicitamos por su excelente elección.

Por favor siga cuidadosamente las instrucciones de esta guía. Hacer uso de estas, garantiza una correcta instalación, para un mayor disfrute y durabilidad del producto. Para su protección y seguridad, Rizoma recomienda expresamente, que se haga uso de personal especializado para la correcta instalación del producto. Instalación, reparación o mantenimiento de forma inadecuada, pueden causar accidentes. Conserve este manual como referencia para el futuro.

© 2016 RIZOMA

ITA – Non tutti i nostri prodotti sono omologati per l'utilizzo nella circolazione stradale nei Paesi ove sia invece prescritta l'omologazione. La RIZOMA® srl declina ogni e qualsiasi responsabilità in dipendenza dell'uso diverso che ne venga fatto.

ENG – Some of our products may not be approved for road circulation in the countries where homologation is required. Thus RIZOMA® srl declines any responsibility for a different use of its products.

FRA – Tous nos produits ne sont pas homologués pour la voie public dans les Pays où une homologation est prescrite. RIZOMA® srl décline toute et n'importe quelle responsabilité, pour toute utilisation différente de celle appropriée aux accessoires.

DEU – Einige Produkte von Rizoma sind nicht für die Nutzung im Straßenverkehr gem. der StVZO zugelassen da sie weder eine Straßenzulassung noch ABE/TÜV aufweisen.

ESP – No todos nuestros producto están homologados para la utilización en la circulación vial en los países donde dicho requisito de Homologación esta presente. La RIZOMA® Srl obvia cualquier vínculo de responsabilidad en el uso no apropiado del producto en cuestión.



Note legali
Legal note



ITA – Non tutti i nostri prodotti sono omologati per l'utilizzo nella circolazione stradale nei Paesi ove sia invece prescritta l'omologazione. La RIZOMA® srl declina ogni e qualsiasi responsabilità in dipendenza dell'uso diverso che ne venga fatto.

ENG – Some of our products may not be approved for road circulation in the countries where homologation is required. Thus RIZOMA® srl declines any responsibility for a different use of its products.

FRA – Tous nos produits ne sont pas homologués pour la voie public dans les Pays où une homologation est prescrite. RIZOMA® srl décline toute et n'importe quelle responsabilité, pour toute utilisation différente de celle appropriée aux accessoires.

DEU – Einige Produkte von Rizoma sind nicht für die Nutzung im Straßenverkehr gem. der StVZO zugelassen da sie weder eine Straßenzulassung noch ABE/TÜV aufweisen.

ESP – No todos nuestros producto están homologados para la utilización en la circulación vial en los países donde dicho requisito de Homologación esta presente. La RIZOMA® Srl obvia cualquier vínculo de responsabilidad en el uso no apropiado del producto en cuestión.



Note legali
Legal note





Condizioni generali General conditions



ITA Δ – Attenzione: alcuni componenti vengono montati solo per il trasporto. Serrare tutti i dispositivi di fissaggio con opportune coppie di serraggio prima della guida.

La non osservanza delle istruzioni precedute da questo simbolo, può creare situazioni di pericolo e causare gravi lesioni personali e anche la morte.

1. Leggere e seguire attentamente le presenti istruzioni, parte essenziale del prodotto. Per qualsiasi dubbio riguardo l'installazione e l'utilizzo del prodotto, contattare un rivenditore autorizzato RIZOMA (su www.rizoma.com).

2-Per una corretta installazione tutti i serraggi devono essere effettuati dopo il posizionamento corretto degli accessori e senza forzare i punti mobili una volta bloccati, per non compromettere la tenuta e il corretto funzionamento del prodotto.

3-Dopo l'installazione dei prodotti Rizoma è importante controllare il corretto funzionamento di tutte le parti del motore, incluso ma non limitato a freni, frizione, luci, acceleratore, sterzo. Inoltre è estremamente consigliato ripetere periodicamente questi controlli, anche dopo lunghi viaggi e periodi di fermo.

Tutti i prodotti Rizoma richiedono regolare ispezione e manutenzione. Maggiore è il loro utilizzo maggiore deve essere la frequenza dei controlli. In caso si rilevino parti mancanti, danneggiate, consumate o con un aspetto irregolare consultare immediatamente il rivenditore Rizoma prima di utilizzare il motore. In ogni caso mai cercare di riparare o modificare i prodotti Rizoma o le sue parti, in ogni caso sostituire con componenti originali Rizoma.

I prodotti Rizoma possono non essere compatibili con il vostro motore o con altri accessori after market precedentemente installati. Per la vostra sicurezza Rizoma consiglia di contattare sempre il rivenditore Autorizzato di fiducia.

ENG Δ – Attention: This component comes assembled for shipping purposes only. Tighten all fasteners to appropriate torque specifications before riding.

Descriptions preceded by this symbol contain information, instructions, or procedures, which, if not followed, may result in death or serious injury.

1. Carefully read, understand and follow these instructions, they are an essential part of the product. If you have any doubt whatsoever regarding the installation or use of your RIZOMA product, please see your authorized RIZOMA dealer for assistance (on www.rizoma.com).

2-For correct installation, all tightening has to be done after the correct positioning of the accessories without restricting the moving parts, to not compromise the correct functioning of the product.

3-After installing of any Rizoma product, check the operation of all related component of motorcycle, including but not limited to brakes, throttle, clutch, lights and steering. It's extremely suggested to repeat periodically these checks also after long trips and periods of not riding.

Your RIZOMA products require regular inspection and maintenance. The more you ride, the more often you must inspect and perform maintenance on your RIZOMA products. If your products are leaking, bent, deformed, cracked, chipped or worn, no matter how slight, immediately have a RIZOMA dealer inspect the products before you ride again. In any case never try to repair or modify the Rizoma products or their components, always replace with Rizoma original components.

Rizoma products may not be compatible with your motorcycle or with other aftermarket equipment installed before. For your safety Rizoma suggest to always contact your RIZOMA dealer.



Condizioni generali General conditions



ITA Δ – Attenzione: alcuni componenti vengono montati solo per il trasporto. Serrare tutti i dispositivi di fissaggio con opportune coppie di serraggio prima della guida.

La non osservanza delle istruzioni precedute da questo simbolo, può creare situazioni di pericolo e causare gravi lesioni personali e anche la morte.

1. Leggere e seguire attentamente le presenti istruzioni, parte essenziale del prodotto. Per qualsiasi dubbio riguardo l'installazione e l'utilizzo del prodotto, contattare un rivenditore autorizzato RIZOMA (su www.rizoma.com).

2-Per una corretta installazione tutti i serraggi devono essere effettuati dopo il posizionamento corretto degli accessori e senza forzare i punti mobili una volta bloccati, per non compromettere la tenuta e il corretto funzionamento del prodotto.

3-Dopo l'installazione dei prodotti Rizoma è importante controllare il corretto funzionamento di tutte le parti del motore, incluso ma non limitato a freni, frizione, luci, acceleratore, sterzo. Inoltre è estremamente consigliato ripetere periodicamente questi controlli, anche dopo lunghi viaggi e periodi di fermo.

Tutti i prodotti Rizoma richiedono regolare ispezione e manutenzione. Maggiore è il loro utilizzo maggiore deve essere la frequenza dei controlli. In caso si rilevino parti mancanti, danneggiate, consumate o con un aspetto irregolare consultare immediatamente il rivenditore Rizoma prima di utilizzare il motore. In ogni caso mai cercare di riparare o modificare i prodotti Rizoma o le sue parti, in ogni caso sostituire con componenti originali Rizoma.

I prodotti Rizoma possono non essere compatibili con il vostro motore o con altri accessori after market precedentemente installati. Per la vostra sicurezza Rizoma consiglia di contattare sempre il rivenditore Autorizzato di fiducia.

ENG Δ – Attention: This component comes assembled for shipping purposes only. Tighten all fasteners to appropriate torque specifications before riding.

Descriptions preceded by this symbol contain information, instructions, or procedures, which, if not followed, may result in death or serious injury.

1. Carefully read, understand and follow these instructions, they are an essential part of the product. If you have any doubt whatsoever regarding the installation or use of your RIZOMA product, please see your authorized RIZOMA dealer for assistance (on www.rizoma.com).

2-For correct installation, all tightening has to be done after the correct positioning of the accessories without restricting the moving parts, to not compromise the correct functioning of the product.

3-After installing of any Rizoma product, check the operation of all related component of motorcycle, including but not limited to brakes, throttle, clutch, lights and steering. It's extremely suggested to repeat periodically these checks also after long trips and periods of not riding.

Your RIZOMA products require regular inspection and maintenance. The more you ride, the more often you must inspect and perform maintenance on your RIZOMA products. If your products are leaking, bent, deformed, cracked, chipped or worn, no matter how slight, immediately have a RIZOMA dealer inspect the products before you ride again. In any case never try to repair or modify the Rizoma products or their components, always replace with Rizoma original components.

Rizoma products may not be compatible with your motorcycle or with other aftermarket equipment installed before. For your safety Rizoma suggest to always contact your RIZOMA dealer.



PART NUMBER
FR155

ITA - L'Indicatore di direzione FR155, se installato a coppia, sostituisce sia gli indicatori di direzione sia la luce posteriore originali. Per questo, esso gode di una speciale licenza europea CEE per i motocicli, documentata dal numero d'omologazione riportato sui vetri. Ciò significa per Lei di poter impiegare due FR155, installandoli correttamente, senza registrarli nei documenti del veicolo o senza obbligo di dimostrazione presso un servizio di controllo tecnico, sostituendoli agli indicatori e alla luce posteriore/luce stop originali. Lei non dovrà avere con sé alcun tipo di documento.

ENG - Installed in pairs, the turn signal FR155 replaces both the original rear indicators and the brake/tail lights. The turn signal FR155 is approved for road use in the EU according to the ECE regulation for motorcycles as documented on the certification number embossed on each lens. This means that if installed properly, you don't need to have your new turn signals entered in place of the original indicators and of the tail/brake lights on your vehicle registration certificate, or have them inspected by your national vehicle safety inspection organisation. You need not keep any special documents with you.

FRA - Montés par deux, les clignotants FR155 remplacent aussi bien les clignotants arrière d'origine que le feu arrière et de stop. Le FR155 dispose pour cela d'une homologation européenne ECE pour motos indiquée par le numéro d'homologation figurant sur le cabochon du clignotant. Cela signifie pour vous que vous pouvez utiliser deux clignotants FR155 à la places des clignotants d'origine et du/des feu arrière/de stop sans devoir le mentionner dans les papiers du véhicule et ni présenter le véhicule à un contrôle technique et ce, lorsque le montage est réalisé correctement. Vous ne devez emmener aucun document avec vous.

ESP - El intermitentes FR155 reemplaza tanto a los intermitentes traseros originales como a la luz trasera y de freno combinada en una instalación en parejas. Para ello dispone de una autorización ECE para motocicletas, identificada mediante un número estampado en los cristales. Esto significa que usted puede utilizar dos FR155 en lugar del intermitente original y las luces trasera y de freno combinadas sin tener que registrarlos en la documentación del vehículo o demostrarlo en un servicio técnico de vigilancia siempre que los instale correctamente. No tiene que llevar ningún documento con usted.

DEU - Der blinker FR155 ersetzt bei paarweisem Anbau sowohl die originalen hinteren Blinker als auch das Schluss und Bremslicht. Dabei verfügt er über eine europäische ECE Zulassung für Motorräder, die durch die auf den Gläsern aufgeprägte Zulassungsnummer dokumentiert ist. Das bedeutet für Sie, dass Sie zwei FR155 bei korrektem Anbau ohne Eintragung in die Fahrzeugpapiere oder Vorführung bei einem technischen Ueberwachungsdienst anstelle der Originalblinker und der originalen Schluss/Bremsleuchte verwenden können. Sie müssen keinerlei Unterlagen mit sich führen.

rizoma

Indicatore di direzione con luce stop/posizione
Turn signal with tail/brake light



PART NUMBER
FR155

ITA - L'Indicatore di direzione FR155, se installato a coppia, sostituisce sia gli indicatori di direzione sia la luce posteriore originali. Per questo, esso gode di una speciale licenza europea CEE per i motocicli, documentata dal numero d'omologazione riportato sui vetri. Ciò significa per Lei di poter impiegare due FR155, installandoli correttamente, senza registrarli nei documenti del veicolo o senza obbligo di dimostrazione presso un servizio di controllo tecnico, sostituendoli agli indicatori e alla luce posteriore/luce stop originali. Lei non dovrà avere con sé alcun tipo di documento.

ENG - Installed in pairs, the turn signal FR155 replaces both the original rear indicators and the brake/tail lights. The turn signal FR155 is approved for road use in the EU according to the ECE regulation for motorcycles as documented on the certification number embossed on each lens. This means that if installed properly, you don't need to have your new turn signals entered in place of the original indicators and of the tail/brake lights on your vehicle registration certificate, or have them inspected by your national vehicle safety inspection organisation. You need not keep any special documents with you.

FRA - Montés par deux, les clignotants FR155 remplacent aussi bien les clignotants arrière d'origine que le feu arrière et de stop. Le FR155 dispose pour cela d'une homologation européenne ECE pour motos indiquée par le numéro d'homologation figurant sur le cabochon du clignotant. Cela signifie pour vous que vous pouvez utiliser deux clignotants FR155 à la places des clignotants d'origine et du/des feu arrière/de stop sans devoir le mentionner dans les papiers du véhicule et ni présenter le véhicule à un contrôle technique et ce, lorsque le montage est réalisé correctement. Vous ne devez emmener aucun document avec vous.

ESP - El intermitentes FR155 reemplaza tanto a los intermitentes traseros originales como a la luz trasera y de freno combinada en una instalación en parejas. Para ello dispone de una autorización ECE para motocicletas, identificada mediante un número estampado en los cristales. Esto significa que usted puede utilizar dos FR155 en lugar del intermitente original y las luces trasera y de freno combinadas sin tener que registrarlos en la documentación del vehículo o demostrarlo en un servicio técnico de vigilancia siempre que los instale correctamente. No tiene que llevar ningún documento con usted.

DEU - Der blinker FR155 ersetzt bei paarweisem Anbau sowohl die originalen hinteren Blinker als auch das Schluss und Bremslicht. Dabei verfügt er über eine europäische ECE Zulassung für Motorräder, die durch die auf den Gläsern aufgeprägte Zulassungsnummer dokumentiert ist. Das bedeutet für Sie, dass Sie zwei FR155 bei korrektem Anbau ohne Eintragung in die Fahrzeugpapiere oder Vorführung bei einem technischen Ueberwachungsdienst anstelle der Originalblinker und der originalen Schluss/Bremsleuchte verwenden können. Sie müssen keinerlei Unterlagen mit sich führen.

rizoma

Indicatore di direzione con luce stop/posizione
Turn signal with tail/brake light



rizoma

Indicatore di direzione con luce stop/posizione

Turn signal with tail/brake light

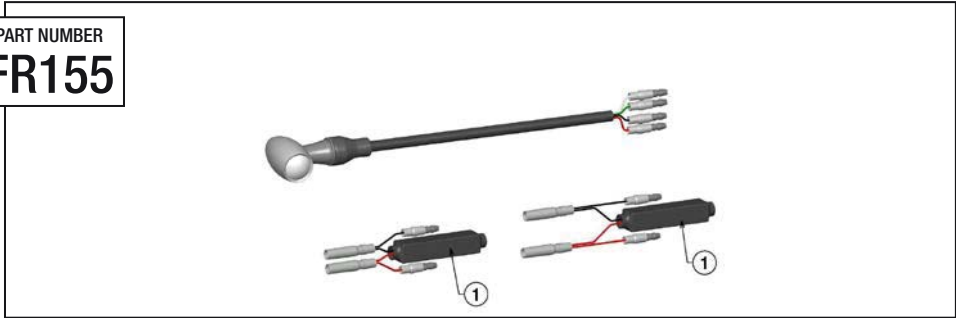
PART NUMBER
FR155



	LIVELLO DI DIFFICOLTÀ DIFFICULTY LEVEL	Medio Medium
	TEMPO DI MONTAGGIO TIME OF ASSEMBLAGE	15/20 min
		12 mm

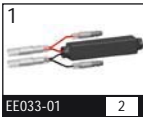

ITA Δ – Prima di iniziare il montaggio verificare la completezza del kit. Il livello di difficoltà e il tempo di montaggio non comprendono lo smontaggio dei componenti OEM. La garanzia non è valida in caso di manomissione del prodotto e il taglio dei connettori.

ENG Δ – Before you start mounting the product please check the completeness of the kit on the part list. The difficulty level and the time of assemblage shown do not include the removal of OEM components. The warranty is not valid for any electric wires cutting or any product modify or tampering.

ITA Δ – Solo per alcuni Stati utilizzare gli indicatori di direzione per le competizioni. Un'installazione non corretta potrebbe danneggiare il sistema elettrico della motocicletta e provocare un incendio con conseguenti lesioni personali o la morte. Pericolo di folgorazione. Scollegare la batteria prima di iniziare a installare gli indicatori di direzione.

ENG Δ – Turn signals do not comply with applicable DOT or other Federal Regulations. For off-road use only. Use on-road could cause another motorist or pedestrian not to see you, resulting in an accident, personal injury or death. Improper installation could damage the electrical system of the motorcycle and cause a fire, resulting in personal injury or death. Electrical shock hazard. Disconnect the battery before starting to install turn signals.



rizoma

Indicatore di direzione con luce stop/posizione

Turn signal with tail/brake light

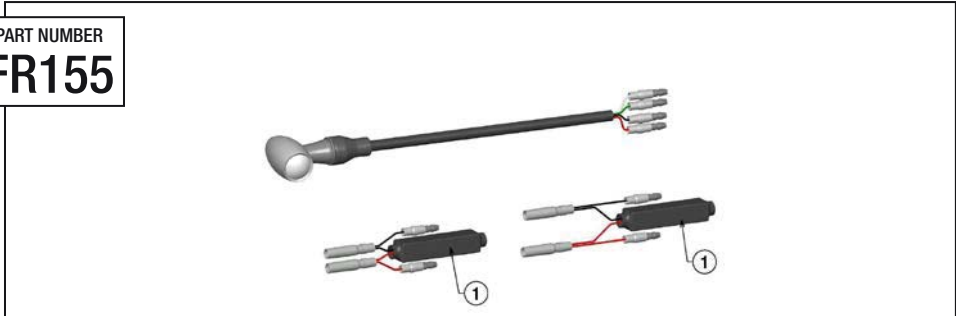
PART NUMBER
FR155



	LIVELLO DI DIFFICOLTÀ DIFFICULTY LEVEL	Medio Medium
	TEMPO DI MONTAGGIO TIME OF ASSEMBLAGE	15/20 min
		12 mm

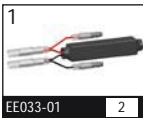

ITA Δ – Prima di iniziare il montaggio verificare la completezza del kit. Il livello di difficoltà e il tempo di montaggio non comprendono lo smontaggio dei componenti OEM. La garanzia non è valida in caso di manomissione del prodotto e il taglio dei connettori.

ENG Δ – Before you start mounting the product please check the completeness of the kit on the part list. The difficulty level and the time of assemblage shown do not include the removal of OEM components. The warranty is not valid for any electric wires cutting or any product modify or tampering.

ITA Δ – Solo per alcuni Stati utilizzare gli indicatori di direzione per le competizioni. Un'installazione non corretta potrebbe danneggiare il sistema elettrico della motocicletta e provocare un incendio con conseguenti lesioni personali o la morte. Pericolo di folgorazione. Scollegare la batteria prima di iniziare a installare gli indicatori di direzione.

ENG Δ – Turn signals do not comply with applicable DOT or other Federal Regulations. For off-road use only. Use on-road could cause another motorist or pedestrian not to see you, resulting in an accident, personal injury or death. Improper installation could damage the electrical system of the motorcycle and cause a fire, resulting in personal injury or death. Electrical shock hazard. Disconnect the battery before starting to install turn signals.

INSTALLAZIONE INSTALLATION

PART NUMBER

FR155

Step 1

ITA ⚠ -Per usufruire della garanzia del prodotto sia l'installazione sia i collegamenti elettrici devono essere effettuati correttamente. La preghiamo quindi di svolgere l'installazione da solo, solo se Lei è un esperto in materia. In caso contrario, la preghiamo di rivolgersi a un personale autorizzato. Per eventuali danni dovuti ad un collegamento errato o ad una tensione eccessiva non vi è alcuna copertura della garanzia. Un fissaggio errato o l'orientamento scorretto dell'indicatore può comportare la perdita dell'atto d'omologazione e della copertura assicurativa del veicolo, nonché a sinistri stradali. Prima di ogni viaggio, consigliamo quindi di controllare che gli indicatori siano fissati e funzionino correttamente. L'indicatore potrebbe surriscaldarsi durante il funzionamento; il contatto con la pelle nuda o con oggetti sensibili al calore può causarne il malfunzionamento. Prima di procedere all'installazione, assicurarsi che la moto si trovi in una posizione stabile, perché la moto in bilico potrebbe causare danni a cose o a persone o ferimenti. Installare l'indicatore di direzione utilizzando la rondella e il dado M8 fornito assicurandosi che la gomma anti-acqua sia inserita all'interno della barra filettata. Installare la gomma di copertura sul dado infilando i cavi e la guaina, si consiglia un poco di detersivo da piatti per facilitare il montaggio. L'indicatore di direzione deve essere fissato in modo tale da essere orientato ed illuminare in direzione longitudinale ed orizzontale. Il corretto orientamento è indispensabile per la sicurezza ed è parte integrante dell'immatricolazione. Per le altre regole d'installazione fare riferimento alla direttiva 93/92/CEE.

ENG ⚠ -Your guarantee will not apply if the turn signal has not been correctly installed and connected to the electrical supply on your motorbike. Do not carry out the installation unless you are specifically trained to do so; otherwise, please contact an authorized dealer Rizoma. Your guarantee does not apply to damage due to wrong connection or excess voltage. Improper mechanical installation or orientation of the turn signal may invalidate your motorbike's roadworthiness and insurance protection, or even lead to accidents. Check that your turn signal are securely fitted before you ride your motorbike. Your turn signal may heat up during use. Contact with bare skin or heat-sensitive objects may lead to damage or injury. Make sure that your motorbike is standing firmly before you start work, as a fall may lead to damage to the motorbike or injury to you or others. Use the washer and the M8 nut to install your turn signal, Check the waterproof rubber inside of the threaded rod. Install the cover rubber on nut insert the wires and the sheath, use household detergent or grease to help. Make sure that your turn signal are fitted in such a way as to cast a beam horizontal to direction of travel. Orientation is important to safety traffic and essential to your bike's roadworthiness. Refer to the 93/92/CEE directive for more details on fitting.

Turn signal with tail/brake light

Rizoma

Indicatore di direzione con luce stop/posizione

INSTALLAZIONE INSTALLATION

PART NUMBER

FR155

Step 1

ITA ⚠ -Per usufruire della garanzia del prodotto sia l'installazione sia i collegamenti elettrici devono essere effettuati correttamente. La preghiamo quindi di svolgere l'installazione da solo, solo se Lei è un esperto in materia. In caso contrario, la preghiamo di rivolgersi a un personale autorizzato. Per eventuali danni dovuti ad un collegamento errato o ad una tensione eccessiva non vi è alcuna copertura della garanzia. Un fissaggio errato o l'orientamento scorretto dell'indicatore può comportare la perdita dell'atto d'omologazione e della copertura assicurativa del veicolo, nonché a sinistri stradali. Prima di ogni viaggio, consigliamo quindi di controllare che gli indicatori siano fissati e funzionino correttamente. L'indicatore potrebbe surriscaldarsi durante il funzionamento; il contatto con la pelle nuda o con oggetti sensibili al calore può causarne il malfunzionamento. Prima di procedere all'installazione, assicurarsi che la moto si trovi in una posizione stabile, perché la moto in bilico potrebbe causare danni a cose o a persone o ferimenti. Installare l'indicatore di direzione utilizzando la rondella e il dado M8 fornito assicurandosi che la gomma anti-acqua sia inserita all'interno della barra filettata. Installare la gomma di copertura sul dado infilando i cavi e la guaina, si consiglia un poco di detersivo da piatti per facilitare il montaggio. L'indicatore di direzione deve essere fissato in modo tale da essere orientato ed illuminare in direzione longitudinale ed orizzontale. Il corretto orientamento è indispensabile per la sicurezza ed è parte integrante dell'immatricolazione. Per le altre regole d'installazione fare riferimento alla direttiva 93/92/CEE.

ENG ⚠ -Your guarantee will not apply if the turn signal has not been correctly installed and connected to the electrical supply on your motorbike. Do not carry out the installation unless you are specifically trained to do so; otherwise, please contact an authorized dealer Rizoma. Your guarantee does not apply to damage due to wrong connection or excess voltage. Improper mechanical installation or orientation of the turn signal may invalidate your motorbike's roadworthiness and insurance protection, or even lead to accidents. Check that your turn signal are securely fitted before you ride your motorbike. Your turn signal may heat up during use. Contact with bare skin or heat-sensitive objects may lead to damage or injury. Make sure that your motorbike is standing firmly before you start work, as a fall may lead to damage to the motorbike or injury to you or others. Use the washer and the M8 nut to install your turn signal, Check the waterproof rubber inside of the threaded rod. Install the cover rubber on nut insert the wires and the sheath, use household detergent or grease to help. Make sure that your turn signal are fitted in such a way as to cast a beam horizontal to direction of travel. Orientation is important to safety traffic and essential to your bike's roadworthiness. Refer to the 93/92/CEE directive for more details on fitting.

Turn signal with tail/brake light

Rizoma

Indicatore di direzione con luce stop/posizione

rizoma

Indicatore di direzione con luce stop/posizione

Turn signal with tail/brake light

PART NUMBER
FR155

MONTAGGIO GOMMA ANTI-ACQUA INSTALL WATERPROOF RUBBER

Step 2

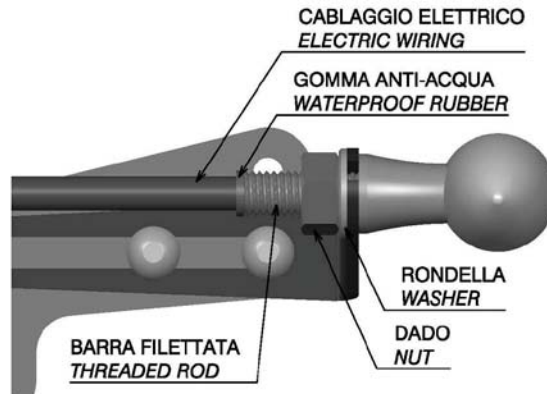

ATTENZIONE: PRIMA DI COLLEGARE L'INDICATORE DI DIREZIONE ASSICURARSI CHE LA GOMMA ANTI-ACQUA SIA INSERITA ALL'INTERNO DELLA BARRA FILETTATA.
WARNING: BEFORE TO CONNECT THE TURN SIGNALS MAKE SURE THE WATERPROOF RUBBER MUST BE INSIDE OF THREADED ROD.

rizoma

Indicatore di direzione con luce stop/posizione

Turn signal with tail/brake light

PART NUMBER
FR155

MONTAGGIO GOMMA ANTI-ACQUA INSTALL WATERPROOF RUBBER

Step 2

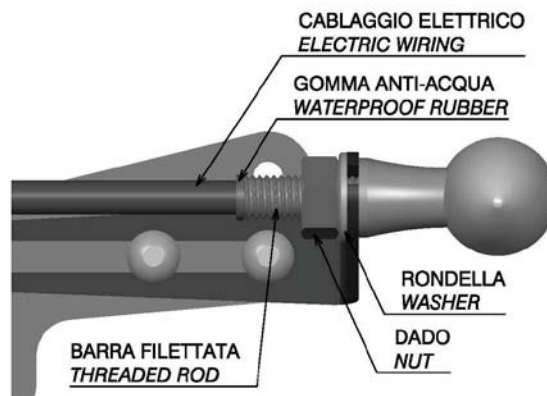

ATTENZIONE: PRIMA DI COLLEGARE L'INDICATORE DI DIREZIONE ASSICURARSI CHE LA GOMMA ANTI-ACQUA SIA INSERITA ALL'INTERNO DELLA BARRA FILETTATA.
WARNING: BEFORE TO CONNECT THE TURN SIGNALS MAKE SURE THE WATERPROOF RUBBER MUST BE INSIDE OF THREADED ROD.

MONTAGGIO GOMMA INSTALL RUBBER

Step 3

PART NUMBER
FR155

GOMMA COPRIDADO
RUBBER CAP NUT

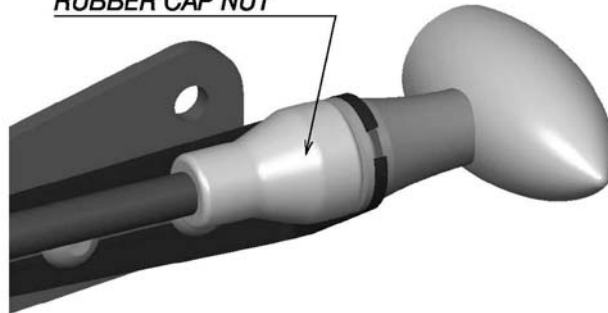

⚠ ATTENZIONE: PER COPRIRE IL DADO INFILARE LA GOMMA FORNITA
WARNING: USE THE RUBBER CAP TO COVER THE NUT

rizoma

Indicatore di direzione con luce stop/posizione
Turn signal with tail/brake light

MONTAGGIO GOMMA INSTALL RUBBER

Step 3

PART NUMBER
FR155

GOMMA COPRIDADO
RUBBER CAP NUT

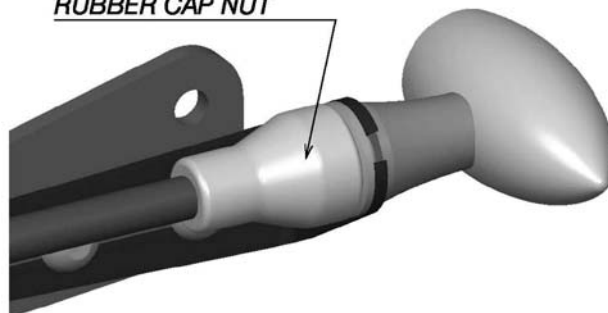

⚠ ATTENZIONE: PER COPRIRE IL DADO INFILARE LA GOMMA FORNITA
WARNING: USE THE RUBBER CAP TO COVER THE NUT

rizoma

Indicatore di direzione con luce stop/posizione
Turn signal with tail/brake light

PART NUMBER
FR155

COLLEGAMENTI ELETTRICI ELECTRICAL CONNECTION

Step 4

**COLLEGAMENTI ELETTRICI:**

- FILO ELETTRICO BIANCO= LUCE DI POSIZIONE;
- FILO ELETTRICO NERO= MASSA;
- FILO ELETTRICO ROSSO= LUCE STOP;
- FILO ELETTRICO VERDE= INDICATORI DI DIREZIONE.

ELECTRICAL CONNECTIONS:

- WHITE ELECTRIC WIRE= TAIL LIGHT;
- BLACK ELECTRIC WIRE= GROUND;
- RED ELECTRIC WIRE= BRAKE LIGHT;
- GREEN ELECTRIC WIRE= TURN SIGNAL.

PART NUMBER
FR155

COLLEGAMENTI ELETTRICI ELECTRICAL CONNECTION

Step 4

**COLLEGAMENTI ELETTRICI:**

- FILO ELETTRICO BIANCO= LUCE DI POSIZIONE;
- FILO ELETTRICO NERO= MASSA;
- FILO ELETTRICO ROSSO= LUCE STOP;
- FILO ELETTRICO VERDE= INDICATORI DI DIREZIONE.

ELECTRICAL CONNECTIONS:

- WHITE ELECTRIC WIRE= TAIL LIGHT;
- BLACK ELECTRIC WIRE= GROUND;
- RED ELECTRIC WIRE= BRAKE LIGHT;
- GREEN ELECTRIC WIRE= TURN SIGNAL.

COLLEGAMENTI ELETTRICI ELECTRICAL CONNECTION

PART NUMBER

FR155

Step 4

ITA ▲ -Scollegare la batteria prima di iniziare a installare gli indicatori. Per evitare danni all'impianto elettrico della moto, per il collegamento elettrico degli indicatori si consiglia di utilizzare i cablaggi elettrici Rizoma. Per la scelta, in base al modello o alla marca della moto, si prega di consultare il catalogo Rizoma o il sito internet www.Rizoma.com. Posare poi i cablaggi elettrici in modo tale che siano protetti dagli spruzzi d'acqua e fissarli in modo appropriato. Collegare poi la batteria e testare il corretto funzionamento degli indicatori infine orientarli e fissarli come descritto in precedenza. Dopo l'installazione se la frequenza di lampeggi degli indicatori aumenta a dismisura (i relè originali funzionano solo con la potenza originale degli indicatori) si consiglia di impiegare un relè Rizoma indipendente dal carico (consultare il catalogo Rizoma o il sito internet www.Rizoma.com). Si dovrebbe, infatti, preferire questa soluzione per la sua semplicità, sicurezza, affidabilità e rapidità di montaggio. In caso contrario, si consiglia di utilizzare le resistenze fornite installandole in base al valore di potenza (W) degli indicatori originali (vedi SCHEMA). Montare le resistenze, in modo tale da deviarne opportunamente il calore interno. L'applicazione delle misure descritte può mettere fuori uso la funzione, per la quale, in caso di guasto di un indicatore, la frequenza degli indicatori o la spia aumenti per avvertire il motociclista del guasto. Si consiglia quindi di controllare prima di ogni viaggio il corretto funzionamento. Le resistenze, durante un prolungato funzionamento, si surriscaldano. Accertarsi che, a causa del calore, nessuna cosa o persona si possa danneggiare.

ENG ▲ -Disconnect the battery before starting to install turn signals. To avoid damage to the electrical system of the bike, for electrical connection of turn signal we recommend to use the Rizoma electric wiring. Consult the Rizoma catalog or the web site www.Rizoma.com to choose the correct electric wiring. Arrange the wires to protect them from splash water and fasten them as appropriate, such as with wire connectors. Reconnect the motorbike battery and test the turn signal. Align the turn signal as described above. If your turn signal should flash at a rate faster (some original relays only work properly at the original turn signal) we recommend using a power-independent relays from Rizoma (consult the Rizoma catalog or the web site www.Rizoma.com). It should, in fact, this solution preferred for its simplicity, safety, reliability and speed of install. Otherwise, we recommend using the Rizoma resistor. Install the resistors in such a way that the power value (W) equal at the power value of original turn signal (see SCHEMA). Install the resistors in such a way that heat can escape effectively. These measures may disable the rapid flashing function to alert the rider that one of the turn signal is no longer working. Check your turn signal before each motorcycle trip. These resistors will heat up if the turn signal is used for an extended period. Make sure that other components or person are safe.

Rizoma

Indicatore di direzione con luce stop/posizione
Turn signal with tail/brake light

COLLEGAMENTI ELETTRICI ELECTRICAL CONNECTION

PART NUMBER

FR155

Step 4

ITA ▲ -Scollegare la batteria prima di iniziare a installare gli indicatori. Per evitare danni all'impianto elettrico della moto, per il collegamento elettrico degli indicatori si consiglia di utilizzare i cablaggi elettrici Rizoma. Per la scelta, in base al modello o alla marca della moto, si prega di consultare il catalogo Rizoma o il sito internet www.Rizoma.com. Posare poi i cablaggi elettrici in modo tale che siano protetti dagli spruzzi d'acqua e fissarli in modo appropriato. Collegare poi la batteria e testare il corretto funzionamento degli indicatori infine orientarli e fissarli come descritto in precedenza. Dopo l'installazione se la frequenza di lampeggi degli indicatori aumenta a dismisura (i relè originali funzionano solo con la potenza originale degli indicatori) si consiglia di impiegare un relè Rizoma indipendente dal carico (consultare il catalogo Rizoma o il sito internet www.Rizoma.com). Si dovrebbe, infatti, preferire questa soluzione per la sua semplicità, sicurezza, affidabilità e rapidità di montaggio. In caso contrario, si consiglia di utilizzare le resistenze fornite installandole in base al valore di potenza (W) degli indicatori originali (vedi SCHEMA). Montare le resistenze, in modo tale da deviarne opportunamente il calore interno. L'applicazione delle misure descritte può mettere fuori uso la funzione, per la quale, in caso di guasto di un indicatore, la frequenza degli indicatori o la spia aumenti per avvertire il motociclista del guasto. Si consiglia quindi di controllare prima di ogni viaggio il corretto funzionamento. Le resistenze, durante un prolungato funzionamento, si surriscaldano. Accertarsi che, a causa del calore, nessuna cosa o persona si possa danneggiare.

ENG ▲ -Disconnect the battery before starting to install turn signals. To avoid damage to the electrical system of the bike, for electrical connection of turn signal we recommend to use the Rizoma electric wiring. Consult the Rizoma catalog or the web site www.Rizoma.com to choose the correct electric wiring. Arrange the wires to protect them from splash water and fasten them as appropriate, such as with wire connectors. Reconnect the motorbike battery and test the turn signal. Align the turn signal as described above. If your turn signal should flash at a rate faster (some original relays only work properly at the original turn signal) we recommend using a power-independent relays from Rizoma (consult the Rizoma catalog or the web site www.Rizoma.com). It should, in fact, this solution preferred for its simplicity, safety, reliability and speed of install. Otherwise, we recommend using the Rizoma resistor. Install the resistors in such a way that the power value (W) equal at the power value of original turn signal (see SCHEMA). Install the resistors in such a way that heat can escape effectively. These measures may disable the rapid flashing function to alert the rider that one of the turn signal is no longer working. Check your turn signal before each motorcycle trip. These resistors will heat up if the turn signal is used for an extended period. Make sure that other components or person are safe.

Rizoma

Indicatore di direzione con luce stop/posizione
Turn signal with tail/brake light

PART NUMBER

FR155

COLLEGAMENTI INDICATORI DI DIREZIONE TURN SIGNALS CONNECTIONS

Step 5



ITA - Prima di eseguire l'installazione dell'indicatore RIZOMA controllare sul libretto d'uso e manutenzione del motociclo la potenza espressa in W degli indicatori di direzione OEM (originali). Nel caso essi siano a led o lampada (6W,10W,21W) seguire attentamente le istruzioni per il collegamento. Qualsiasi collegamento deve essere effettuato tramite gli appositi connettori. Attenzione non tagliare in alcun modo i cavi, potrebbe causare guasti.

ENG - Before installing the RIZOMA indicator, please refer to the motorcycle operation and maintenance manual to check the power of the (original) OEM indicators, expressed in Watts. If they are LED or 6/10/21W bulb versions, follow the instructions for connection very carefully. Any connection must take place using the relevant connectors. Caution: never cut the wires, as this could lead to malfunctions.

FRA - Avant de procéder à l'installation du clignotant RIZOMA contrôler sur la notice d'utilisation et d'entretien du motocycle la puissance exprimée en W des clignotants OEM (originaux). S'ils sont à led ou à ampoule (6W,10W,21W) suivre attentivement les instructions. Tout branchement doit être fait par les connecteurs ad hoc. Attention ne pas couper nos câbles sous peine de pannes graves.

ESP - Antes de efectuar la instalación del intermitente RIZOMA, controle en el folleto de uso y mantenimiento de la moto la potencia indicada en W de los intermitentes OEM (originales). Siga atentamente las instrucciones para la conexión descritas, tanto que sean intermitentes de led como de lámpara (6W,10W,21W). Todas las conexiones deben efectuarse mediante los conectores. Atención no corte de ninguna manera los cables porque podría causar fallas.

DEU - Vor der Installation des Blinkers RIZOMA in dem Betriebs- und Wartungshandbuch des Motorrads die in Watt ausgedrückte Leistung der (Original-) Fahrtrichtungsanzeiger OEM kontrollieren. Je nachdem, ob es sich um LED-Leuchten oder Lampen (6W,10W,21W) handelt, genau die Anschlussanweisungen befolgen. Alle Anschlüsse sind mit den betreffenden Steckverbindern auszuführen. Achtung Auf keinen Fall die Kabel durchschneiden, das könnte zu Schäden führen.

PART NUMBER

FR155

COLLEGAMENTI INDICATORI DI DIREZIONE TURN SIGNALS CONNECTIONS

Step 5



ITA - Prima di eseguire l'installazione dell'indicatore RIZOMA controllare sul libretto d'uso e manutenzione del motociclo la potenza espressa in W degli indicatori di direzione OEM (originali). Nel caso essi siano a led o lampada (6W,10W,21W) seguire attentamente le istruzioni per il collegamento. Qualsiasi collegamento deve essere effettuato tramite gli appositi connettori. Attenzione non tagliare in alcun modo i cavi, potrebbe causare guasti.

ENG - Before installing the RIZOMA indicator, please refer to the motorcycle operation and maintenance manual to check the power of the (original) OEM indicators, expressed in Watts. If they are LED or 6/10/21W bulb versions, follow the instructions for connection very carefully. Any connection must take place using the relevant connectors. Caution: never cut the wires, as this could lead to malfunctions.

FRA - Avant de procéder à l'installation du clignotant RIZOMA contrôler sur la notice d'utilisation et d'entretien du motocycle la puissance exprimée en W des clignotants OEM (originaux). S'ils sont à led ou à ampoule (6W,10W,21W) suivre attentivement les instructions. Tout branchement doit être fait par les connecteurs ad hoc. Attention ne pas couper nos câbles sous peine de pannes graves.

ESP - Antes de efectuar la instalación del intermitente RIZOMA, controle en el folleto de uso y mantenimiento de la moto la potencia indicada en W de los intermitentes OEM (originales). Siga atentamente las instrucciones para la conexión descritas, tanto que sean intermitentes de led como de lámpara (6W,10W,21W). Todas las conexiones deben efectuarse mediante los conectores. Atención no corte de ninguna manera los cables porque podría causar fallas.

DEU - Vor der Installation des Blinkers RIZOMA in dem Betriebs- und Wartungshandbuch des Motorrads die in Watt ausgedrückte Leistung der (Original-) Fahrtrichtungsanzeiger OEM kontrollieren. Je nachdem, ob es sich um LED-Leuchten oder Lampen (6W,10W,21W) handelt, genau die Anschlussanweisungen befolgen. Alle Anschlüsse sind mit den betreffenden Steckverbindern auszuführen. Achtung Auf keinen Fall die Kabel durchschneiden, das könnte zu Schäden führen.

COLLEGAMENTO INDICATORE DI DIREZIONE TURN SIGNAL CONNECTION

PART NUMBER

FR155

Step 6

SCHEMA 1



**PER IL FUNZIONAMENTO DELL'INDICATORE DI DIREZIONE UTILIZZARE ESCLUSIVAMENTE IL FILO ELETTRICO VERDE E IL FILO ELETTRICO NERO
FOR TURN SIGNAL USE ONLY THE GREEN ELECTRIC WIRE AND THE BLACK ELECTRIC WIRE**

ITA - Schema di montaggio previsto per motocicli aventi impianto elettrico con indicatori di direzione a LED.

ENG - Assembly diagram for motorcycles with electrical system featuring LED indicators.

FRA - Schéma de montage prévu pour motocycles dotés d'une installation électrique avec clignotants à LED.

ESP - Esquema de montaje previsto para motocicletas que incorporan un sistema eléctrico con intermitentes de LED.

DEU - Montageplan für Motorräder, die mit einer Elektroanlage mit LED-Blinkern ausgestattet sind.

Indicatore di direzione con luce stop/posizione
Turn signal with tail/brake light

COLLEGAMENTO INDICATORE DI DIREZIONE TURN SIGNAL CONNECTION

PART NUMBER

FR155

Step 6

SCHEMA 1

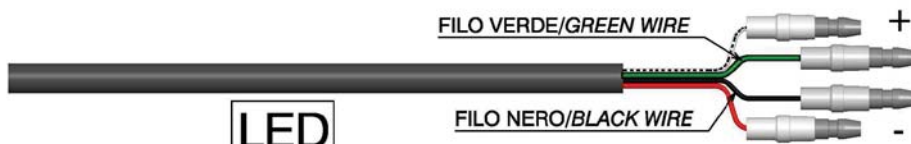

**PER IL FUNZIONAMENTO DELL'INDICATORE DI DIREZIONE UTILIZZARE ESCLUSIVAMENTE IL FILO ELETTRICO VERDE E IL FILO ELETTRICO NERO
FOR TURN SIGNAL USE ONLY THE GREEN ELECTRIC WIRE AND THE BLACK ELECTRIC WIRE**

ITA - Schema di montaggio previsto per motocicli aventi impianto elettrico con indicatori di direzione a LED.

ENG - Assembly diagram for motorcycles with electrical system featuring LED indicators.

FRA - Schéma de montage prévu pour motocycles dotés d'une installation électrique avec clignotants à LED.

ESP - Esquema de montaje previsto para motocicletas que incorporan un sistema eléctrico con intermitentes de LED.

DEU - Montageplan für Motorräder, die mit einer Elektroanlage mit LED-Blinkern ausgestattet sind.

Indicatore di direzione con luce stop/posizione
Turn signal with tail/brake light

PART NUMBER
FR155

COLLEGAMENTO INDICATORE DI DIREZIONE TURN SIGNAL CONNECTION

Step 7

SCHEMA 2

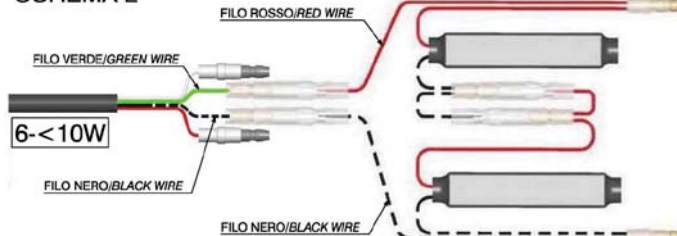

PER IL FUNZIONAMENTO DELL'INDICATORE DI DIREZIONE UTILIZZARE ESCLUSIVAMENTE IL FILO ELETTRICO VERDE E IL FILO ELETTRICO NERO
FOR TURN SIGNAL USE ONLY THE GREEN ELECTRIC WIRE AND THE BLACK ELECTRIC WIRE

ITA - Schema di montaggio previsto per motocicli aventi impianto elettrico con indicatori di direzione a lampada (da 6W a < 10W).

ENG - Assembly diagram for motorcycles with electrical system featuring (from 6W to < 10W) bulb indicators.

FRA - Schéma de montage prévu pour motocycles dotés d'une installation électrique avec clignotants à ampoule (à partir de 6W à < 10W).

ESP - Esquema de montaje previsto para motocicletas que incorporan un sistema eléctrico con intermitentes de lámpara (de 6W a < 10W).

DEU - Montageplan für Motorräder, die mit einer Elektroanlage mit Blinkerlampen ausgestattet sind (von 6W bis < 10W).

PART NUMBER
FR155

COLLEGAMENTO INDICATORE DI DIREZIONE TURN SIGNAL CONNECTION

Step 7

SCHEMA 2

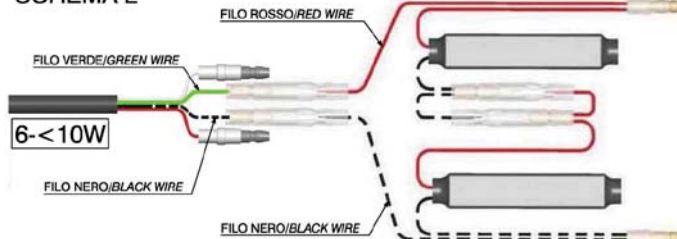

PER IL FUNZIONAMENTO DELL'INDICATORE DI DIREZIONE UTILIZZARE ESCLUSIVAMENTE IL FILO ELETTRICO VERDE E IL FILO ELETTRICO NERO
FOR TURN SIGNAL USE ONLY THE GREEN ELECTRIC WIRE AND THE BLACK ELECTRIC WIRE

ITA - Schema di montaggio previsto per motocicli aventi impianto elettrico con indicatori di direzione a lampada (da 6W a < 10W).

ENG - Assembly diagram for motorcycles with electrical system featuring (from 6W to < 10W) bulb indicators.

FRA - Schéma de montage prévu pour motocycles dotés d'une installation électrique avec clignotants à ampoule (à partir de 6W à < 10W).

ESP - Esquema de montaje previsto para motocicletas que incorporan un sistema eléctrico con intermitentes de lámpara (de 6W a < 10W).

DEU - Montageplan für Motorräder, die mit einer Elektroanlage mit Blinkerlampen ausgestattet sind (von 6W bis < 10W).

COLLEGAMENTO INDICATORE DI DIREZIONE TURN SIGNAL CONNECTION

PART NUMBER

FR155

Step 8

SCHEMA 3

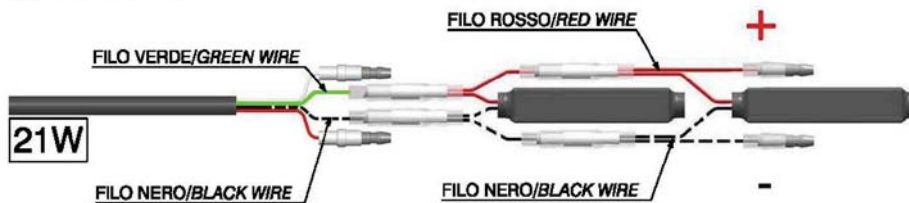

**PER IL FUNZIONAMENTO DELL'INDICATORE DI DIREZIONE UTILIZZARE ESCLUSIVAMENTE IL FILO ELETTRICO VERDE E IL FILO ELETTRICO NERO
FOR TURN SIGNAL USE ONLY THE GREEN ELECTRIC WIRE AND THE BLACK ELECTRIC WIRE**

ITA - Schema di montaggio previsto per motocicli aventi impianto elettrico con indicatori di direzione a lampada (21W).

ENG - Assembly diagram for motorcycles with electrical system featuring (21W) bulb indicators.

FRA - Schéma de montage prévu pour motocycles dotés d'une installation électrique avec clignotants à ampoule (21W).

ESP - Esquema de montaje previsto para motocicletas que incorporan un sistema eléctrico con intermitentes de lámpara (21W).

DEU - Montageplan für Motorräder, die mit einer Elektroanlage mit Blinkerlampen ausgestattet sind (21W).

Indicatore di direzione con luce stop/posizione
Turn signal with tail/brake light

COLLEGAMENTO INDICATORE DI DIREZIONE TURN SIGNAL CONNECTION

PART NUMBER

FR155

Step 8

SCHEMA 3

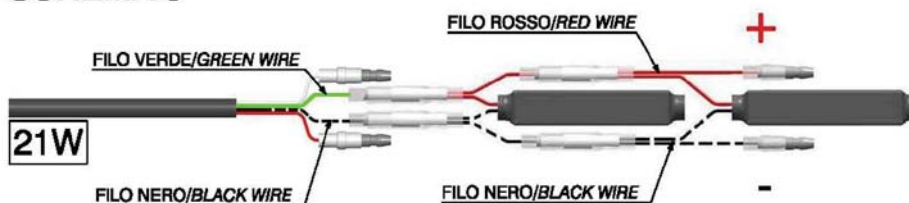

**PER IL FUNZIONAMENTO DELL'INDICATORE DI DIREZIONE UTILIZZARE ESCLUSIVAMENTE IL FILO ELETTRICO VERDE E IL FILO ELETTRICO NERO
FOR TURN SIGNAL USE ONLY THE GREEN ELECTRIC WIRE AND THE BLACK ELECTRIC WIRE**

ITA - Schema di montaggio previsto per motocicli aventi impianto elettrico con indicatori di direzione a lampada (21W).

ENG - Assembly diagram for motorcycles with electrical system featuring (21W) bulb indicators.

FRA - Schéma de montage prévu pour motocycles dotés d'une installation électrique avec clignotants à ampoule (21W).

ESP - Esquema de montaje previsto para motocicletas que incorporan un sistema eléctrico con intermitentes de lámpara (21W).

DEU - Montageplan für Motorräder, die mit einer Elektroanlage mit Blinkerlampen ausgestattet sind (21W).

Indicatore di direzione con luce stop/posizione
Turn signal with tail/brake light

PART NUMBER
FR155

COLLEGAMENTO INDICATORE DI DIREZIONE TURN SIGNAL CONNECTION

Step 9

SCHEMA 4

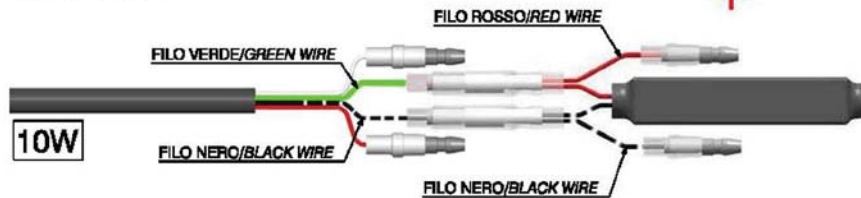

PER IL FUNZIONAMENTO DELL'INDICATORE DI DIREZIONE UTILIZZARE ESCLUSIVAMENTE IL FILO ELETTRICO VERDE E IL FILO ELETTRICO NERO
FOR TURN SIGNAL USE ONLY THE GREEN ELECTRIC WIRE AND THE BLACK ELECTRIC WIRE

ITA - Schema di montaggio previsto per motocicli aventi impianto elettrico con indicatori di direzione a lampada (10W).

ENG - Assembly diagram for motorcycles with electrical system featuring (10W) bulb indicators.

FRA - Schéma de montage prévu pour motocycles dotés d'une installation électrique avec clignotants à ampoule (10W).

ESP - Esquema de montaje previsto para motocicletas que incorporan un sistema eléctrico con intermitentes de lámpara (10W).

DEU - Montageplan für Motorräder, die mit einer Elektroanlage mit Blinkerlampen ausgestattet sind (10W).

PART NUMBER
FR155

COLLEGAMENTO INDICATORE DI DIREZIONE TURN SIGNAL CONNECTION

Step 9

SCHEMA 4

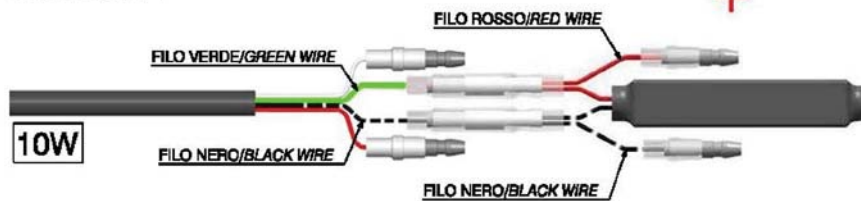

PER IL FUNZIONAMENTO DELL'INDICATORE DI DIREZIONE UTILIZZARE ESCLUSIVAMENTE IL FILO ELETTRICO VERDE E IL FILO ELETTRICO NERO
FOR TURN SIGNAL USE ONLY THE GREEN ELECTRIC WIRE AND THE BLACK ELECTRIC WIRE

ITA - Schema di montaggio previsto per motocicli aventi impianto elettrico con indicatori di direzione a lampada (10W).

ENG - Assembly diagram for motorcycles with electrical system featuring (10W) bulb indicators.

FRA - Schéma de montage prévu pour motocycles dotés d'une installation électrique avec clignotants à ampoule (10W).

ESP - Esquema de montaje previsto para motocicletas que incorporan un sistema eléctrico con intermitentes de lámpara (10W).

DEU - Montageplan für Motorräder, die mit einer Elektroanlage mit Blinkerlampen ausgestattet sind (10W).

COLLEGAMENTO INDICATORE DI DIREZIONE TURN SIGNAL CONNECTION

PART NUMBER

FR155

Step 10

MODEL	YEAR	FRONT	REAR
APRILIA RSV4	09>	OEM	SCHEMA 4
BMW R1200GS	10-13	SCHEMA 1	SCHEMA 1
BMW S100RR	10>	SCHEMA 2	SCHEMA 2
BMW F800R	10>	SCHEMA 3	SCHEMA 3
BMW K1300R	09>	SCHEMA 3	SCHEMA 3
BMW C600 SPORT	12>	OEM	SCHEMA 2
BMW F800GS	13>	SCHEMA 2	SCHEMA 2
BMW R1200GS	13>	SCHEMA 2	SCHEMA 2
BMW S1000R	14>	SCHEMA 1	SCHEMA 2
BMW S1000RR	15>	SCHEMA 1	SCHEMA 1
BMW R NINE T (ORIGINAL LED FR)	14>	SCHEMA 1	SCHEMA 1
BMW R NINE T (ORIGINAL BULB FR)	14>	SCHEMA 4	SCHEMA 4
BMW R1200R (ORIGINAL LED FR)	15>	SCHEMA 1	SCHEMA 1
BMW R1200RS (ORIGINAL LED FR)	15>	SCHEMA 1	SCHEMA 1
BMW R1200XR (ORIGINAL LED FR)	15>	SCHEMA 1	SCHEMA 1
BUJELL XB12	09>	SCHEMA 3	SCHEMA 3
DUCATI HYPERMOTARD 796/1100	08>	SCHEMA 2	SCHEMA 3
DUCATI MULTISTRADA 1200	10>	OEM	SCHEMA 2
DUCATI S2R	07>	SCHEMA 3	SCHEMA 3
DUCATI 848	08>	SCHEMA 3	SCHEMA 3
DUCATI MONSTER 696	09>	SCHEMA 3	SCHEMA 3
DUCATI MONSTER 796	11>	SCHEMA 1	SCHEMA 2

Indicatore di direzione con luce stop/posizione
Turn signal with tail/brake light

COLLEGAMENTO INDICATORE DI DIREZIONE TURN SIGNAL CONNECTION

PART NUMBER

FR155

Step 10

MODEL	YEAR	FRONT	REAR
APRILIA RSV4	09>	OEM	SCHEMA 4
BMW R1200GS	10-13	SCHEMA 1	SCHEMA 1
BMW S100RR	10>	SCHEMA 2	SCHEMA 2
BMW F800R	10>	SCHEMA 3	SCHEMA 3
BMW K1300R	09>	SCHEMA 3	SCHEMA 3
BMW C600 SPORT	12>	OEM	SCHEMA 2
BMW F800GS	13>	SCHEMA 2	SCHEMA 2
BMW R1200GS	13>	SCHEMA 2	SCHEMA 2
BMW S1000R	14>	SCHEMA 1	SCHEMA 2
BMW S1000RR	15>	SCHEMA 1	SCHEMA 1
BMW R NINE T (ORIGINAL LED FR)	14>	SCHEMA 1	SCHEMA 1
BMW R NINE T (ORIGINAL BULB FR)	14>	SCHEMA 4	SCHEMA 4
BMW R1200R (ORIGINAL LED FR)	15>	SCHEMA 1	SCHEMA 1
BMW R1200RS (ORIGINAL LED FR)	15>	SCHEMA 1	SCHEMA 1
BMW R1200XR (ORIGINAL LED FR)	15>	SCHEMA 1	SCHEMA 1
BUJELL XB12	09>	SCHEMA 3	SCHEMA 3
DUCATI HYPERMOTARD 796/1100	08>	SCHEMA 2	SCHEMA 3
DUCATI MULTISTRADA 1200	10>	OEM	SCHEMA 2
DUCATI S2R	07>	SCHEMA 3	SCHEMA 3
DUCATI 848	08>	SCHEMA 3	SCHEMA 3
DUCATI MONSTER 696	09>	SCHEMA 3	SCHEMA 3
DUCATI MONSTER 796	11>	SCHEMA 1	SCHEMA 2

Indicatore di direzione con luce stop/posizione
Turn signal with tail/brake light

PART NUMBER

FR155

COLLEGAMENTO INDICATORE DI DIREZIONE TURN SIGNAL CONNECTION

Step 11

DUCATI STREETFIGHTER	09>	SCHEMA 3	SCHEMA 3
DUCATI 748	00>	SCHEMA 2	SCHEMA 2
DUCATI PANIGALE 1199/899	12>	SCHEMA 1	SCHEMA 4
DUCATI STREETFIGHTER 848	12>	SCHEMA 1	SCHEMA 4
DUCATI HYPERMOTARD	13>	SCHEMA 1	SCHEMA 4
DUCATI HYPERMOTARD 1100S	09>	OEM	SCHEMA 4
DUCATI MONSTER 821/1200	14>	SCHEMA 2	SCHEMA 2
DUCATI SCRAMBLER	15>	SCHEMA 1	SCHEMA 1
HONDA MSX125	14>	SCHEMA 3	SCHEMA 3
HONDA INTEGRA	12>	OEM	SCHEMA 3
HONDA CB650F	15>	SCHEMA 3	SCHEMA 3
HONDA CB600 HORNET	13>	OEM	SCHEMA 3
HONDA CB 1000R	08>	SCHEMA 3	SCHEMA 3
HONDA HORNET 600	07-10	SCHEMA 3	SCHEMA 3
HONDA HORNET 600	11>	SCHEMA 2	SCHEMA 3
HONDA CBR 600RR	08>	SCHEMA 3	SCHEMA 3
HONDA CBR 1000RR	09>	OEM	SCHEMA 3
KAWASAKI ER6N	09>	SCHEMA 3	SCHEMA 3
KAWASAKI ER6N	12>	SCHEMA 1	SCHEMA 4
KAWASAKI ZX6R	09>	OEM	SCHEMA 2
KAWASAKI ZX10R	11>	SCHEMA 2	OEM
KAWASAKI Z750	07>	SCHEMA 3	SCHEMA 3
KAWASAKI Z1000	07>09	OEM	SCHEMA 2

PART NUMBER

FR155

COLLEGAMENTO INDICATORE DI DIREZIONE TURN SIGNAL CONNECTION

Step 11

DUCATI STREETFIGHTER	09>	SCHEMA 3	SCHEMA 3
DUCATI 748	00>	SCHEMA 2	SCHEMA 2
DUCATI PANIGALE 1199/899	12>	SCHEMA 1	SCHEMA 4
DUCATI STREETFIGHTER 848	12>	SCHEMA 1	SCHEMA 4
DUCATI HYPERMOTARD	13>	SCHEMA 1	SCHEMA 4
DUCATI HYPERMOTARD 1100S	09>	OEM	SCHEMA 4
DUCATI MONSTER 821/1200	14>	SCHEMA 2	SCHEMA 2
DUCATI SCRAMBLER	15>	SCHEMA 1	SCHEMA 1
HONDA MSX125	14>	SCHEMA 3	SCHEMA 3
HONDA INTEGRA	12>	OEM	SCHEMA 3
HONDA CB650F	15>	SCHEMA 3	SCHEMA 3
HONDA CB600 HORNET	13>	OEM	SCHEMA 3
HONDA CB 1000R	08>	SCHEMA 3	SCHEMA 3
HONDA HORNET 600	07-10	SCHEMA 3	SCHEMA 3
HONDA HORNET 600	11>	SCHEMA 2	SCHEMA 3
HONDA CBR 600RR	08>	SCHEMA 3	SCHEMA 3
HONDA CBR 1000RR	09>	OEM	SCHEMA 3
KAWASAKI ER6N	09>	SCHEMA 3	SCHEMA 3
KAWASAKI ER6N	12>	SCHEMA 1	SCHEMA 4
KAWASAKI ZX6R	09>	OEM	SCHEMA 2
KAWASAKI ZX10R	11>	SCHEMA 2	OEM
KAWASAKI Z750	07>	SCHEMA 3	SCHEMA 3
KAWASAKI Z1000	07>09	OEM	SCHEMA 2

COLLEGAMENTO INDICATORE DI DIREZIONE TURN SIGNAL CONNECTION

PART NUMBER

FR155

Step 12

KAWASAKI Z1000	10-13	OEM	SCHEMA 3
KAWASAKI Z1000	14>	SCHEMA 2	SCHEMA 2
KAWASAKI Z800	13>	SCHEMA 2	SCHEMA 2
KAWASAKI VERSYS 1000	12>	SCHEMA 2	SCHEMA 2
KAWASAKI ZX-6R 636	13>	SCHEMA 2	SCHEMA 4
KAWASAKI Z300	15>	SCHEMA 4	SCHEMA 4
KAWASAKI NINJA300	15>	OEM	SCHEMA 4
KTM RC8	09>	OEM	SCHEMA 3
KTM 390 DUKE	15>	SCHEMA 1	SCHEMA 1
KTM SUPERDUKE 1290R	14>	SCHEMA 1	SCHEMA 1
KTM 390 RC	15>	OEM	SCHEMA 1
MV AGUSTA BRUTALE 1090	10>	OEM	SCHEMA 2
MV AGUSTA BRUTALE 910	06>	SCHEMA 3	SCHEMA 3
MV AGUSTA BRUTALE 920	11>	SCHEMA 2	SCHEMA 2
MV AGUSTA F3	12>	SCHEMA 2	SCHEMA 2
MV AGUSTA BRUTALE 675/800	12>	SCHEMA 2	SCHEMA 2
MV AGUSTA BRUTALE 800 DRAGSTER	14>	SCHEMA 1	SCHEMA 1
MV AGUSTA RIVALE 800	12>	SCHEMA 1	SCHEMA 1
SUZUKI GSR-750	11>	SCHEMA 3	SCHEMA 3
SUZUKI GSXR 600	08>	OEM	SCHEMA 3
SUZUKI GSXR 1000	12>	SCHEMA 4	SCHEMA 4
SUZUKI GSX S 1000	15>	SCHEMA 3	SCHEMA 3
TRIUMPH SCRAMBLER 900	14>	SCHEMA 4	SCHEMA 4

rizoma

Indicatore di direzione con luce stop/posizione
Turn signal with tail/brake light

COLLEGAMENTO INDICATORE DI DIREZIONE TURN SIGNAL CONNECTION

PART NUMBER

FR155

Step 12

KAWASAKI Z1000	10-13	OEM	SCHEMA 3
KAWASAKI Z1000	14>	SCHEMA 2	SCHEMA 2
KAWASAKI Z800	13>	SCHEMA 2	SCHEMA 2
KAWASAKI VERSYS 1000	12>	SCHEMA 2	SCHEMA 2
KAWASAKI ZX-6R 636	13>	SCHEMA 2	SCHEMA 4
KAWASAKI Z300	15>	SCHEMA 4	SCHEMA 4
KAWASAKI NINJA300	15>	OEM	SCHEMA 4
KTM RC8	09>	OEM	SCHEMA 3
KTM 390 DUKE	15>	SCHEMA 1	SCHEMA 1
KTM SUPERDUKE 1290R	14>	SCHEMA 1	SCHEMA 1
KTM 390 RC	15>	OEM	SCHEMA 1
MV AGUSTA BRUTALE 1090	10>	OEM	SCHEMA 2
MV AGUSTA BRUTALE 910	06>	SCHEMA 3	SCHEMA 3
MV AGUSTA BRUTALE 920	11>	SCHEMA 2	SCHEMA 2
MV AGUSTA F3	12>	SCHEMA 2	SCHEMA 2
MV AGUSTA BRUTALE 675/800	12>	SCHEMA 2	SCHEMA 2
MV AGUSTA BRUTALE 800 DRAGSTER	14>	SCHEMA 1	SCHEMA 1
MV AGUSTA RIVALE 800	12>	SCHEMA 1	SCHEMA 1
SUZUKI GSR-750	11>	SCHEMA 3	SCHEMA 3
SUZUKI GSXR 600	08>	OEM	SCHEMA 3
SUZUKI GSXR 1000	12>	SCHEMA 4	SCHEMA 4
SUZUKI GSX S 1000	15>	SCHEMA 3	SCHEMA 3
TRIUMPH SCRAMBLER 900	14>	SCHEMA 4	SCHEMA 4

rizoma

Indicatore di direzione con luce stop/posizione
Turn signal with tail/brake light

PART NUMBER

FR155

COLLEGAMENTO INDICATORE DI DIREZIONE TURN SIGNAL CONNECTION

Step 13

TRIUMPH SPEED TRIPLE 1050	08>	SCHEMA 3	SCHEMA 3
TRIUMPH STREET TRIPLE	08-12	SCHEMA 3	SCHEMA 3
TRIUMPH DAYTONA 675	09>	SCHEMA 3	SCHEMA 3
TRIUMPH EXPLORER 1215	12>	SCHEMA 2	SCHEMA 2
TRIUMPH STREET TRIPLE R	13>	SCHEMA 1	SCHEMA 1
TRIUMPH STREET TRIPLE	13>	SCHEMA 4	SCHEMA 4
TRIUMPH TIGER 800	11>	SCHEMA 2	SCHEMA 2
TRIUMPH BONNEVILLE T100	14>	SCHEMA 4	SCHEMA 4
TRIUMPH STREET TRIPLE RX	15>	SCHEMA 4	SCHEMA 4
TRIUMPH THRUXTON	14>15	SCHEMA 4	SCHEMA 4
YAMAHA XJR1300	15>	SCHEMA 4	SCHEMA 4
YAMAHA XV950R	14>	SCHEMA 4	SCHEMA 3
YAMAHA MT-07	14>	SCHEMA 4	SCHEMA 1
YAMAHA R1	15>	SCHEMA 1	SCHEMA 1
YAMAHA FZ8	10>	SCHEMA 2	SCHEMA 3
YAMAHA XJ6	09>	SCHEMA 2	SCHEMA 2
YAMAHA YZF R1	09>	SCHEMA 2	SCHEMA 2
YAMAHA FZ6	06>	SCHEMA 3	SCHEMA 3
YAMAHA FZ1	06>	SCHEMA 3	SCHEMA 3
YAMAHA YZF R6	08>	SCHEMA 3	SCHEMA 3
YAMAHA MT-09/MT-09 TRACER	13>	SCHEMA 4	SCHEMA 4
HARLEY DAVIDSON VRSC	08>	SCHEMA 3	SCHEMA 3
HARLEY DAVIDSON SPORTSTER	08>	SCHEMA 3	SCHEMA 3

UPDATE FEBRUARY 2016

PART NUMBER

FR155

COLLEGAMENTO INDICATORE DI DIREZIONE TURN SIGNAL CONNECTION

Step 13

TRIUMPH SPEED TRIPLE 1050	08>	SCHEMA 3	SCHEMA 3
TRIUMPH STREET TRIPLE	08-12	SCHEMA 3	SCHEMA 3
TRIUMPH DAYTONA 675	09>	SCHEMA 3	SCHEMA 3
TRIUMPH EXPLORER 1215	12>	SCHEMA 2	SCHEMA 2
TRIUMPH STREET TRIPLE R	13>	SCHEMA 1	SCHEMA 1
TRIUMPH STREET TRIPLE	13>	SCHEMA 4	SCHEMA 4
TRIUMPH TIGER 800	11>	SCHEMA 2	SCHEMA 2
TRIUMPH BONNEVILLE T100	14>	SCHEMA 4	SCHEMA 4
TRIUMPH STREET TRIPLE RX	15>	SCHEMA 4	SCHEMA 4
TRIUMPH THRUXTON	14>15	SCHEMA 4	SCHEMA 4
YAMAHA XJR1300	15>	SCHEMA 4	SCHEMA 4
YAMAHA XV950R	14>	SCHEMA 4	SCHEMA 3
YAMAHA MT-07	14>	SCHEMA 4	SCHEMA 1
YAMAHA R1	15>	SCHEMA 1	SCHEMA 1
YAMAHA FZ8	10>	SCHEMA 2	SCHEMA 3
YAMAHA XJ6	09>	SCHEMA 2	SCHEMA 2
YAMAHA YZF R1	09>	SCHEMA 2	SCHEMA 2
YAMAHA FZ6	06>	SCHEMA 3	SCHEMA 3
YAMAHA FZ1	06>	SCHEMA 3	SCHEMA 3
YAMAHA YZF R6	08>	SCHEMA 3	SCHEMA 3
YAMAHA MT-09/MT-09 TRACER	13>	SCHEMA 4	SCHEMA 4
HARLEY DAVIDSON VRSC	08>	SCHEMA 3	SCHEMA 3
HARLEY DAVIDSON SPORTSTER	08>	SCHEMA 3	SCHEMA 3

UPDATE FEBRUARY 2016



Note
Note



Note
Note



A series of horizontal dotted lines spanning the width of the page, intended for writing notes.



Note
Note



Note
Note



A series of horizontal dotted lines spanning the width of the page, providing a guide for writing notes.

ITA – RIZOMA si riserva il diritto, a sua esclusiva discrezione, di apportare modifiche al prodotto e a queste informazioni in qualsiasi momento e senza preavviso.

Anche se molti cataloghi e pubblicità rappresentano piloti impegnati in guida estrema o stunt, questa attività è estremamente pericolosa, aumenta il rischio d'incidente e aumenta la gravità di qualsiasi lesione. L'azione descritta viene effettuata da professionisti sotto stretto controllo delle condizioni di guida.

Solo voi sapete i limiti della vostra abilità di guida e solo voi potete controllare le vostre condizioni di guida. Da e in considerazione del suo acquisto e uso del prodotto RIZOMA, l'utente espressamente riconosce e concorda che, in caso di qualsiasi rivendicazione derivante dall'uso di questo prodotto RIZOMA, se tale rivendicazione si basa in contratto, garanzia, illecito civile (lesioni personali o morte colposa) o in altro modo, si applicano le leggi della Repubblica d'Italia e la giurisdizione e sede per tale azione deve essere il tribunale di Busto Arsizio (VA), Italia.

Tutti i piloti dovrebbero frequentare un corso formale prima della guida su strada. In alcuni Stati una scuola di guida è necessaria per ottenere un'abilitazione per la guida della moto.

Indossare sempre un casco da motociclista correttamente allacciato, e (RIZOMA raccomanda sempre un modello integrale), che sia stato certificato ANSI, SNELL, CE o qualsiasi altra autorità competente, e qualsiasi altro dispositivo di sicurezza adeguato al vostro stile di guida, come guanti, stivali e tuta.

Assicurarsi di leggere e seguire attentamente tutte le istruzioni e le avvertenze fornite con la vostra moto, così come le indicazioni che accompagnano ogni altro componente installato sulla vostra moto.

Assicurarsi che i pneumatici siano gonfiati alla giusta pressione e che non vi siano danni di sorta nel battistrada o sui fianchi del pneumatico.



Avvertenze
Warnings

ITA – RIZOMA si riserva il diritto, a sua esclusiva discrezione, di apportare modifiche al prodotto e a queste informazioni in qualsiasi momento e senza preavviso.

Anche se molti cataloghi e pubblicità rappresentano piloti impegnati in guida estrema o stunt, questa attività è estremamente pericolosa, aumenta il rischio d'incidente e aumenta la gravità di qualsiasi lesione. L'azione descritta viene effettuata da professionisti sotto stretto controllo delle condizioni di guida.

Solo voi sapete i limiti della vostra abilità di guida e solo voi potete controllare le vostre condizioni di guida. Da e in considerazione del suo acquisto e uso del prodotto RIZOMA, l'utente espressamente riconosce e concorda che, in caso di qualsiasi rivendicazione derivante dall'uso di questo prodotto RIZOMA, se tale rivendicazione si basa in contratto, garanzia, illecito civile (lesioni personali o morte colposa) o in altro modo, si applicano le leggi della Repubblica d'Italia e la giurisdizione e sede per tale azione deve essere il tribunale di Busto Arsizio (VA), Italia.

Tutti i piloti dovrebbero frequentare un corso formale prima della guida su strada. In alcuni Stati una scuola di guida è necessaria per ottenere un'abilitazione per la guida della moto.

Indossare sempre un casco da motociclista correttamente allacciato, e (RIZOMA raccomanda sempre un modello integrale), che sia stato certificato ANSI, SNELL, CE o qualsiasi altra autorità competente, e qualsiasi altro dispositivo di sicurezza adeguato al vostro stile di guida, come guanti, stivali e tuta.

Assicurarsi di leggere e seguire attentamente tutte le istruzioni e le avvertenze fornite con la vostra moto, così come le indicazioni che accompagnano ogni altro componente installato sulla vostra moto.

Assicurarsi che i pneumatici siano gonfiati alla giusta pressione e che non vi siano danni di sorta nel battistrada o sui fianchi del pneumatico.



Avvertenze
Warnings



Avvertenze Warnings

ENG – RIZOMA reserves the right, in its sole discretion, to make changes to the product and this information at any time and without prior notice. Although many catalogs and advertisements depict riders engaged in extreme or stunt riding, this activity is extremely dangerous, increases the risk of an accident, and increases the severity of any injury.

The action depicted is performed by professionals under strictly controlled riding conditions.

Only you know the limits of your riding ability and only you can control the conditions under which you ride. By and in consideration for his/her purchase and use of the RIZOMA product, the user expressly recognizes and agrees that in the event of any claim arising out of the use of this RIZOMA product, whether such claim is based in contract, warranty, tort (personal injury or wrongful death) or otherwise, the laws of the Republic of Italy shall apply and jurisdiction and venue for any such action shall be in the Courts of Busto Arsizio, Italy.

All riders are strongly urged to take a motorcycle rider safety clinic. Always wear a properly fitted and fastened motorcycle helmet (RIZOMA recommends a full face helmet), that has been approved by ANSI, SNELL, CE, or any other relevant authority, and any other safety equipment necessary for your riding style, such as full finger gloves, boots, and body armor.

Be sure to read and follow all the instructions and warnings that originally accompanied your motorcycle, as well as the literature that accompanied any other component parts installed on your motorcycle.

Be sure that your tires are inflated to the correct pressure and that there is no damage whatsoever in the tread or sidewall of the tire.



Avvertenze Warnings

ENG – RIZOMA reserves the right, in its sole discretion, to make changes to the product and this information at any time and without prior notice. Although many catalogs and advertisements depict riders engaged in extreme or stunt riding, this activity is extremely dangerous, increases the risk of an accident, and increases the severity of any injury.

The action depicted is performed by professionals under strictly controlled riding conditions.

Only you know the limits of your riding ability and only you can control the conditions under which you ride. By and in consideration for his/her purchase and use of the RIZOMA product, the user expressly recognizes and agrees that in the event of any claim arising out of the use of this RIZOMA product, whether such claim is based in contract, warranty, tort (personal injury or wrongful death) or otherwise, the laws of the Republic of Italy shall apply and jurisdiction and venue for any such action shall be in the Courts of Busto Arsizio, Italy.

All riders are strongly urged to take a motorcycle rider safety clinic. Always wear a properly fitted and fastened motorcycle helmet (RIZOMA recommends a full face helmet), that has been approved by ANSI, SNELL, CE, or any other relevant authority, and any other safety equipment necessary for your riding style, such as full finger gloves, boots, and body armor.

Be sure to read and follow all the instructions and warnings that originally accompanied your motorcycle, as well as the literature that accompanied any other component parts installed on your motorcycle.

Be sure that your tires are inflated to the correct pressure and that there is no damage whatsoever in the tread or sidewall of the tire.

